



## Profipress G-Übergangsverschraubung mit SC-Contur

- Pressanschluss, Rp-Gewinde
- konischdichtend

### Ausstattung

Dichtelement HNBR, Mehrkant

**Modell 2652**

**Artikel 379 377**

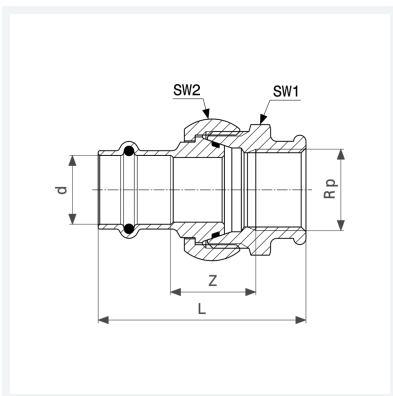

## Eigenschaften

Rohraußendurchmesser	d	42
Innengewinde zylindrisch	Rp	1½
Z-Maß	Z	38 mm
Länge	L	95 mm
Schlüsselweite 1	SW1	68 mm
Schlüsselweite 2	SW2	72 mm
Gewicht	1014 g	
Volumen	1036 cm <sup>3</sup>	
Werkstoff	Rotguss	