



## Profipress G-Übergangsverschraubung mit SC-Contur

- Pressanschluss, R-Gewinde
- konischdichtend

### Ausstattung

Dichtelement HNBR, Mehrkant

### Modell 2654

**Artikel 379 414**

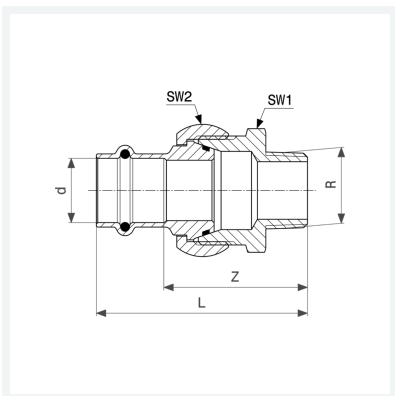

## Eigenschaften

Rohraußendurchmesser	d	22
Außengewinde kegelig	R	¾
Z-Maß	Z	50 mm
Länge	L	74 mm
Schlüsselweite 1	SW1	40 mm
Schlüsselweite 2	SW2	41 mm
Gewicht	305 g	
Volumen	310,8 cm <sup>3</sup>	
Werkstoff	Rotguss	