



Sanpress Inox G XL-T-Stück mit SC-Contur

- Pressanschlüsse, Rp-Gewinde

Ausstattung

Dichtelemente HNBR, Schneidringe, Trennringe, Mehrkant

Modell 0217.2XL

Artikel 578 503

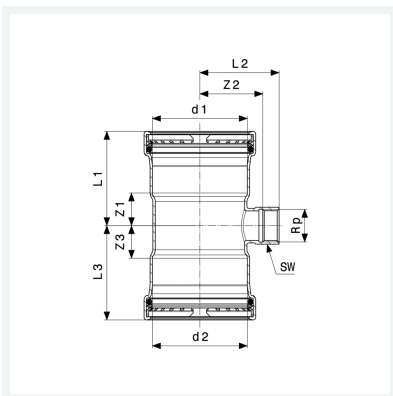

Eigenschaften

Rohraußendurchmesser 1	d1	108,0
Innengewinde zylindrisch	Rp	2
Rohraußendurchmesser 2	d2	108,0
Z-Maß 1	Z1	40 mm
Z-Maß 2	Z2	72 mm
Z-Maß 3	Z3	40 mm
Länge 1	L1	100 mm
Länge 2	L2	90 mm
Länge 3	L3	100 mm
Schlüsselweite	SW	65 mm

Datenblatt



**Sanpress Inox G XL-T-Stück
mit SC-Contur
Modell 0217.2XL
Artikel 578 503**

Eigenschaften

Gewicht	1446 g
Volumen	6216 cm ³
Werkstoff	Stahl nichtrostend