



## Megapress S XL-Muffe mit SC-Contur

- für Stahlrohre nach DIN EN 10220/10255
- Pressanschlüsse

### Ausstattung

Dichtelemente FKM, Schneidringe, Trennringe

### Hinweis

Für Megapress S XL-Pressanschlüsse ist der Pressgun-Press Booster notwendig!

Nicht geeignet für den primärseitigen Anschluss von Fernwärmeanlagen gemäß AGFW FW 524!

### Modell 4215XL

### Artikel 751 739

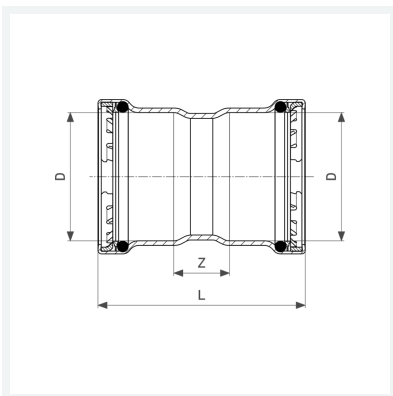

## Eigenschaften

|  |   |        |
|--|---|--------|
| VdS-Zulassung                          | VdS                                       | ✓      |
| Durchmesser Nominal                    | DN  | 65     |
| Rohraußendurchmesser nach DIN EN 10255 | D   | 2½     |
| Z-Maß                                  | Z   | 34 mm  |
| Länge                                  | L   | 125 mm |
| Gewicht                                | 789 g                                     |        |
| Volumen                                | 1554 cm <sup>3</sup>                      |        |
| Werkstoff                              | Stahl unlegiert, Zink-Nickel-Beschichtung |        |