



## Megapress S XL-Reduzierstück mit SC-Contur

- für Stahlrohre nach DIN EN 10220/10255
- Einsteckende, Pressanschluss

### Ausstattung

Dichtelement FKM, Schneidring, Trennring

### Hinweis

Für Megapress S XL-Pressanschlüsse ist der Pressgun-Press Booster notwendig!

Nicht geeignet für den primärseitigen Anschluss von Fernwärmeanlagen gemäß AGFW FW 524!

### Modell 4215.1XL

### Artikel 752 187

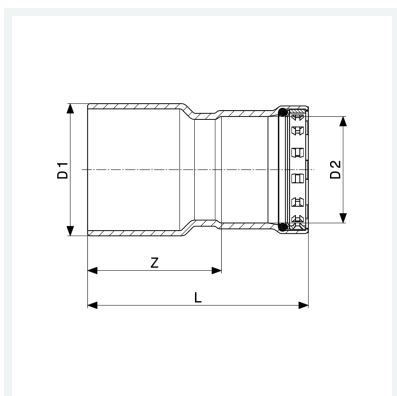

## Eigenschaften

VdS-Zulassung	VdS	✓
Durchmesser Nominal 1	DN1	100
Rohraußendurchmesser 1 nach DIN EN 10255	D1	4
Durchmesser Nominal 2	DN2	50
Rohraußendurchmesser 2 nach DIN EN 10255	D2	2
Z-Maß	Z	140 mm
Länge	L	191 mm
Gewicht	1401 g	
Volumen	3108 cm <sup>3</sup>	
Werkstoff	Stahl unlegiert, Zink-Nickel-Beschichtung	