

Energy systems

(D) Funk-Anschlussmodul Touchline® SL Extension mit 8 Kanälen, 230 V

(EN) Touchline® SL Controller 8 ch, extension, 230 V

(ES) Módulo de conexión inalámbrica Roth Touchline® SL Extension con 8 canales, 230 V

Roth

(D) Montageanleitung

(EN) Installation

(ES) Instalación

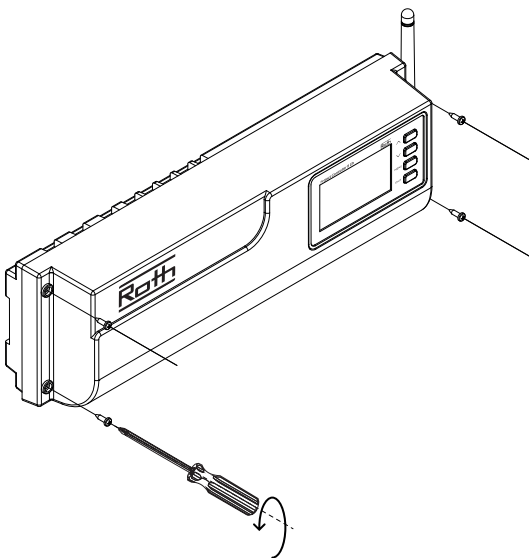

Living full of energy

(D) Funk-Anschlussmodul Touchline® SL Extension mit 8 Kanälen, 230 V
(EN) Roth Touchline® SL Controller 8 ch, extension, 230 V
(ES) Módulo de conexión inalámbrica Roth Touchline® SL Extension con 8 canales, 230 V

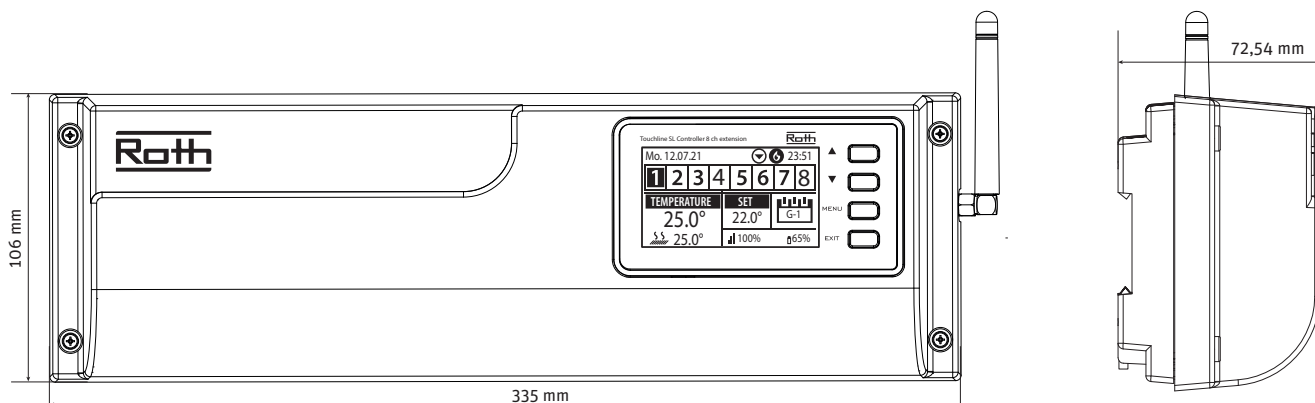

D

Roth Funk-Anschlussmodul Touchline® SL Extension, 8 Kanäle, 230 V

Mat.-Nr. 1135010148

Versorgungsspannung	230 V AC
Energieverbrauch	6 W
Anzahl Ausgänge und Spannung	22 (NC/NO), 230 V AC
Max. Belastung	32 thermische Stellantriebe (0,3 A) (3 Kanäle mit 4 Stellantrieben und 5 Kanäle mit 2 Stellantrieben)
Funkkanäle	8 Thermostate/Fühler 6 Heizkörperantriebe (pro Zone) 6 Fensterkontakte (pro Zone)
Schutzklasse I	(EN60730)
Übertragungsfrequenz	868 MHz
Reichweite (maximal)	30 m (in gewöhnlichen Gebäuden)
Max. Last des Pumprelais	230 V und 0,5 A
Max. Last des potenzialfreien Relais	1 A
Kabel zur Stromversorgung	2 m
Umgebungstemperatur	5 - 50 °C
Umgebungsfeuchtigkeit	< 80% RF
Lager-/Transporttemperatur	-20 - +50 °C
Schutzgrad	IP20 (EN60529)
Sicherung: Glassicherung	WT 6,3 A (5 x 20 mm)
Zulassungen	CE 2014/53/EU

EN

Roth Touchline® SL Controller, extension 8 ch 230V

Mat.-No. 1135010148

Supply voltage	230V AC
Energy consumption	6 W
Number of outputs and voltage	22 (NC/NO), 230V AC
Max. sustained load	32 thermal actuators (0.3A) (3 channels of 4 actuators and 5 channels of 2 actuators)
Wireless channels	8 thermostat/sensors 6 radiator actuators (per zone) 6 window contacts (per zone)
Protection class I	(EN60730)
Transmission frequency	868 MHz
Range (up to)	30 m (in ordinary building)
Max. load pump relay	230V and 0.5 A
Max. load potential-free relay	1A
Power supply cable	85 cm
Ambient temperature	5 - 50°C
Ambient humidity	< 80% RH
Storage / transport temperature	-20 - +50°C
Degree of protection	IP20 (EN60529)
Fuse glass fuse	WT 6.3A (5 x 20 mm)
Approvals	CE 2014/53/EU

ES

Módulo de conexión inalámbrica Touchline® SL Extension de Roth, 8 canales, 230 V.

N.º mat. 1135010148

Tensión de alimentación	230 V CA	Alcance (máximo)	30 m (en edificios convencionales)
Consumo de energía	6 W	Carga máx. del relé de la bomba	230 V y 0,5 A
Número de salidas y tensión	22 (NC/NO), 230 V CA	Carga máx. del relé libre de potencial	1 A
Carga máx.	32 actuadores térmicos (0,3 A) (3 canales con 4 actuadores y 5 canales con 2 actuadores)	Cable de alimentación	2 m
Canales inalámbricos	8 termostatos/sensores 6 unidades de radiador (por zona) 6 contactos para ventana (por zona)	Temperatura ambiente	5 - 50 °C
Clase de protección I	(EN60730)	Humedad ambiental	< 80 % HR
Frecuencia de transmisión	868 MHz	Temperatura de almacenamiento/transporte	-20 - +50 °C
		Grado de protección	IP20 (EN60529)
		Fusible: fusible de vidrio	WT 6,3 A (5 x 20 mm)
		Homologaciones	CE 2014/53/UE



(D) WARNING

Lebensgefahr durch Berühren stromführender Anschlüsse. Schalten Sie vor Arbeiten am Funk-Anschlussmodul immer die 230 V Spannungsversorgung aus und sichern Sie diese gegen unbeabsichtigtes Einschalten.

(EN) WARNING

Risk of fatal electric shock from touching live connections. Before working on the controller always switch off the 230V power supply and prevent it from being accidentally switched on.

(ES) ADVERTENCIA

Peligro de muerte por descarga eléctrica si se tocan las conexiones con corriente. Desconecte siempre la alimentación de 230 V antes de realizar trabajos de mantenimiento en el módulo de conexión y asegúrese de que no pueda conectarse accidentalmente.

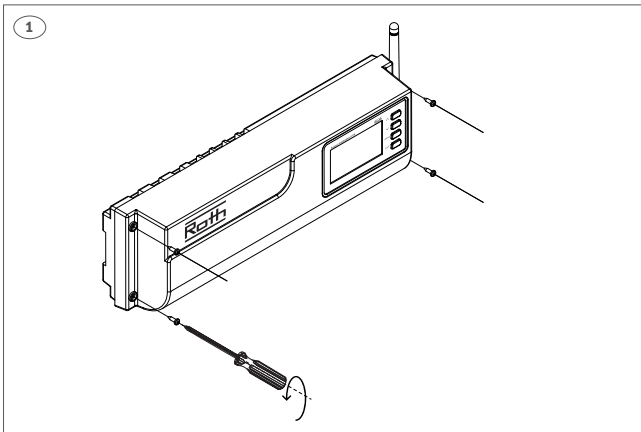

(D) Funk-Anschlussmodul Touchline® SL Extension mit 8 Kanälen
Mat. Nr. 1135010148

(EN) Roth Touchline® SL Controller 8 ch, extension
Mat. Nr. 1135010148

(ES) Módulo de conexión inalámbrica Roth Touchline® SL Extension con 8 canales, N.º mat. 1135010148

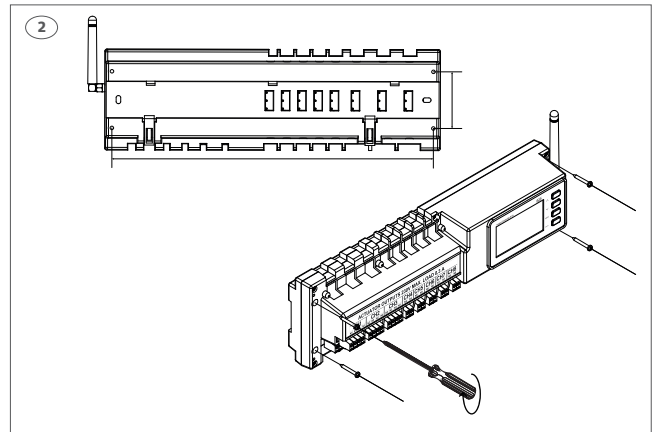

(D) Montage auf flacher Oberfläche oder mittels einer DIN-Schiene (nicht inbegriffen), max. Ø der Schrauben 4 mm.

(EN) Must be mounted on a flat surface or using a DIN rail (not incl.), screws max. Ø 4 mm.

(ES) Montaje en superficie plana o mediante carril DIN (no incluido), Ø máximo de los tornillos 4 mm.

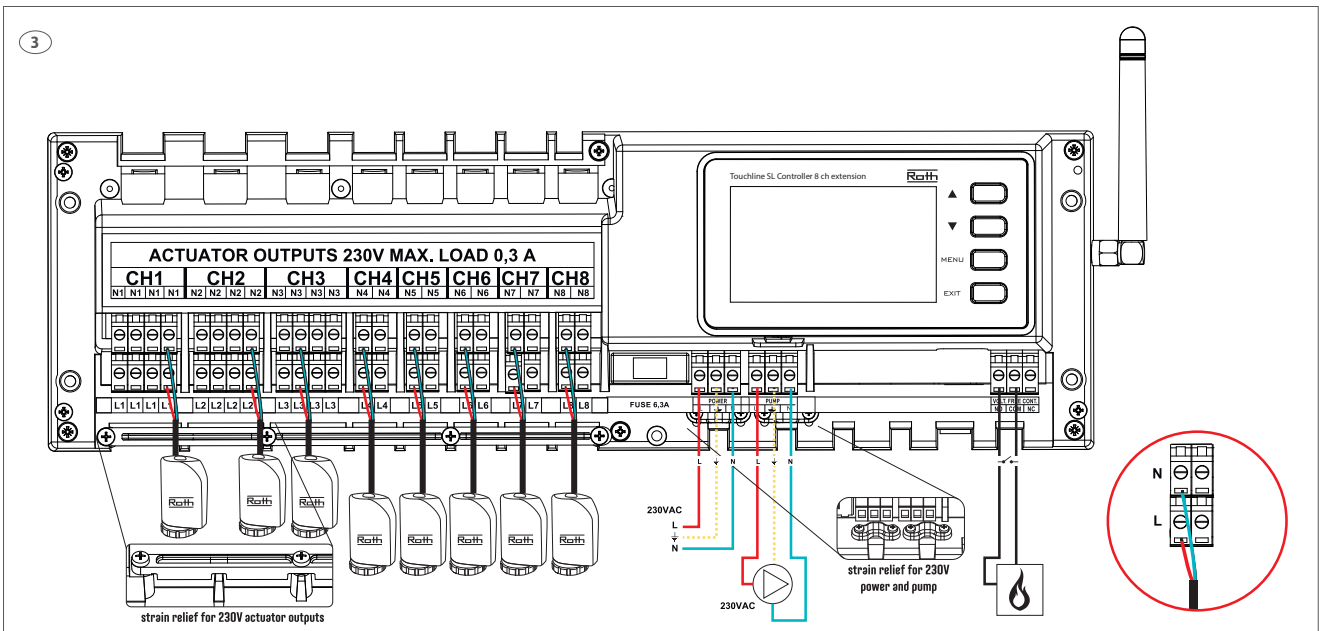

(D) Stellantriebe, „braun“ an L und „blau“ an N anschließen. Verwenden Sie einen Roth Stellantrieb 230 V 1 Watt, Mat. Nr. 1135007412. Max. Anzahl Stellantriebe = 22 Stück (drei Zonen à vier Stück und fünf Zonen à zwei Stück). Falls benötigt, können bis zu vier Stellantriebe an denselben Ausgang/dieselbe Zone angeschlossen werden (insgesamt 32 pro Anschlussmodul). Das bedeutet: An einen Ausgang mit zwei oder vier Anschlüssen können bis zu vier Stellantriebe angeschlossen werden.

(EN) Actuators, connect "brown" to L and "blue" to N. Use Roth actuator 230V 1 watt Mat. Nr. 1135007412. Max. number of actuators = 22 pcs. (3 zones of 4 pcs. and 5 zones of 2 pcs.). If required up to 4 actuator can be connected to the same output/zone (32 actuators in total on the controller) Meaning: An output with 2 or 4 terminals can all be connected with up to 4 actuators.

(ES) Conecte los actuadores, „marrón“ a L y „azul“ a N. Utilice un actuador Roth de 230 V y 1 vatio, número n.º SHK 7466275433. Número máx. de actuadores = 22 unds. (tres zonas de cuatro unds. y cinco zonas de dos unds). Si es necesario, es posible conectar hasta cuatro actuadores a la misma salida/zona (32 en total por controlador). Esto significa que a una salida se pueden conectar hasta cuatro actuadores con dos o cuatro conexiones. 3

(D) Funk-Anschlussmodul Touchline® SL Extension mit 8 Kanälen, 230 V
(EN) Roth Touchline® SL Controller 8 ch, extension, 230 V
(ES) Módulo de conexión inalámbrica Roth Touchline® SL Extension con 8 canales, 230 V

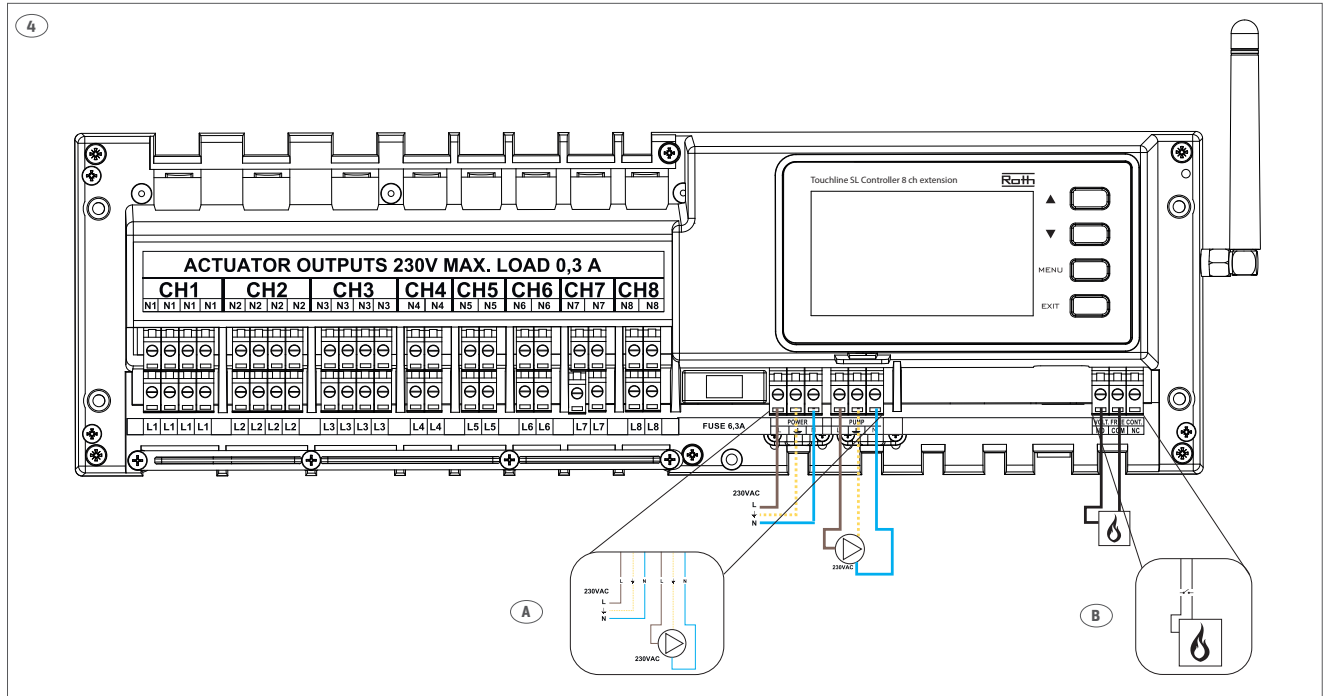

- A:**
(D) 230 V Pumpenausgang, max. Last 0,5 A. Die Kabel müssen gesichert sein. Der Pumpenausgang am Anschlussmodul Touchline® SL Extension kann eine lokal angeschlossene Pumpe steuern. Alternativ können die Signale (Befehl der Raumbediengeräte zum Heizen) an den Anschlussmodul Touchline® SL Master übertragen werden. Siehe dazu Seite 7 dieses Leitfadens.
(EN) 230 V pump output, max. load 0,5 A. Cables must be secured. The pump output on the control unit extension can either control a pump connected locally, or the signals (heat call from thermostats) can be set up to be transferred to the control unit master. See page 7 of this guide.

- (ES)** Salida de la bomba de 230 V, carga máxima de 0,5 A. Los cables deben estar protegidos. La salida de la bomba en el módulo de conexión de extensión permite controlar una bomba conectada localmente. Alternativamente, es posible transmitir las señales (comando de los termostatos ambientales de la habitación para la calefacción) al módulo de conexión maestro. Consulte la página 7 de esta guía.
B:
(D) Kessel/Wärmequelle, potentialfreies Relais, max. Last 1 A.
(EN) Boiler/heat supply, potential free relay max. load 1 A.
(ES) Caldera/fuente de calor, relé libre de potencial, carga máxima 1 A.

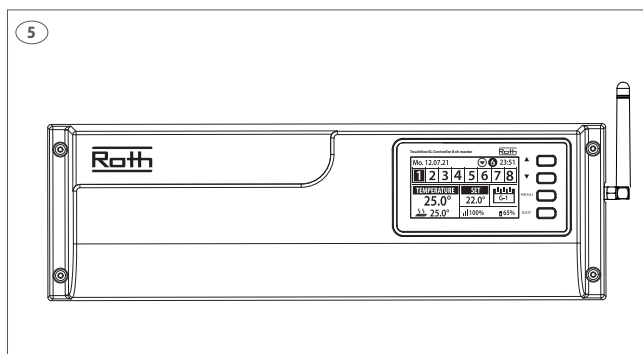

- (D)** Anschluss an 230 V-Stromversorgung, Anschlussmodul ist bereit zum Anlernen von Raumbediengeräten/Sensoren. Siehe Bedienungsanleitung der Raumbediengeräte/Sensoren.
(EN) Connect to 230 V power, Controller is ready for pairing of sensors. Please see thermostat/sensor operation manual.
(ES) Conexión a la red eléctrica de 230 V, el módulo de conexión está preparado para el emparejamiento de los sensores. Véanse los manuales de instrucciones de los termostatos ambientales de la habitación.

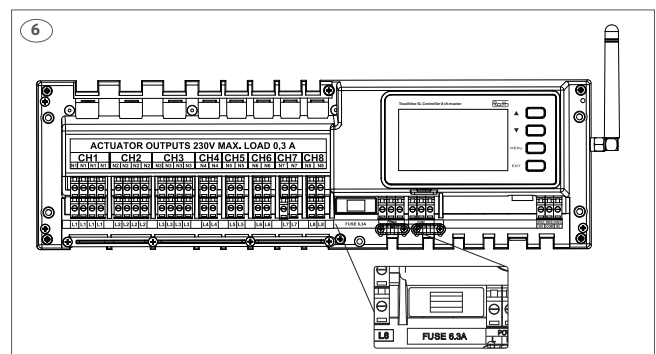

- (D)** Glassicherung WT 6,3 A (5 x 20 mm). Die 230 V Stromversorgung vor dem Austausch ausschalten.
(EN) Glass fuse WT 6.3 A (5 x 20 mm). Turn off 230 V power before changing
(ES) Fusible de cristal WT 6,3 A (5 x 20 mm). Desconecte la alimentación de 230 V antes de la sustitución.

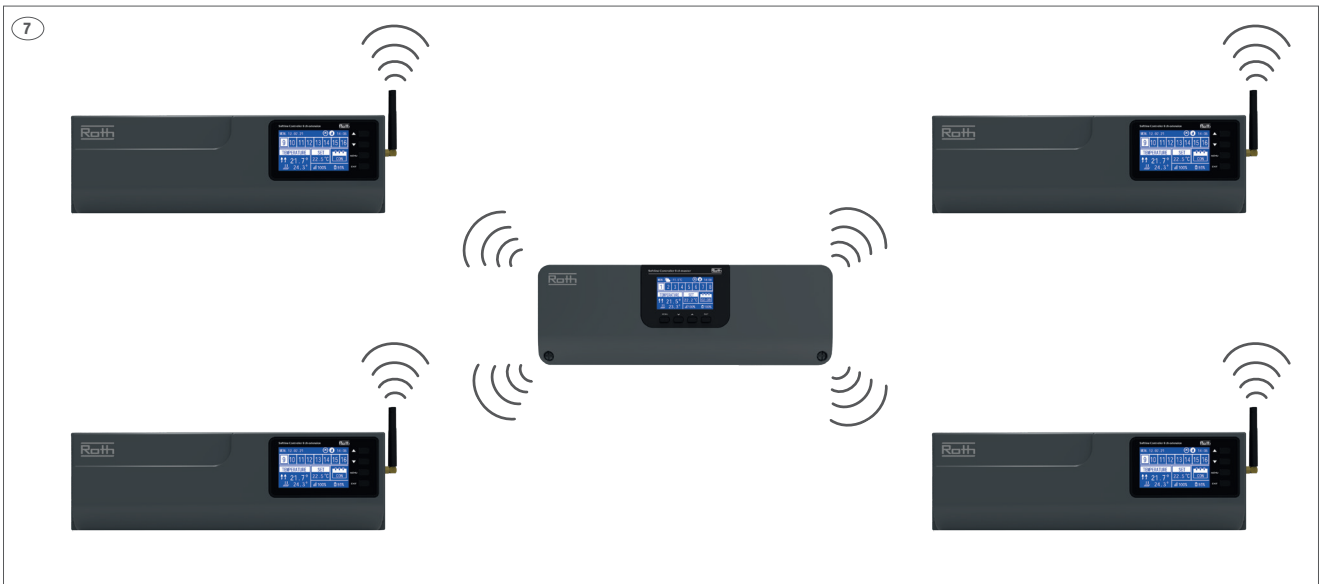

(D) Ein Anschlussmodul Touchline® SL Master kann über Funk mit bis zu vier Anschlussmodule Touchline® SL Extension verbunden werden. Das System verfügt damit über bis zu 40 Kanäle.

(EN) One Roth Touchline® SL Controller, master can be connected wireless with up to 4 Roth Touchline® SL Controllers, extension, meaning up to 40 channels in one system.

(ES) Un módulo de conexión inalámbrica Roth Touchline® SL Master puede conectarse de forma inalámbrica con hasta cuatro módulos de conexión inalámbrica Roth Touchline® SL Extension. De este modo, el sistema ofrece hasta 40 canales.

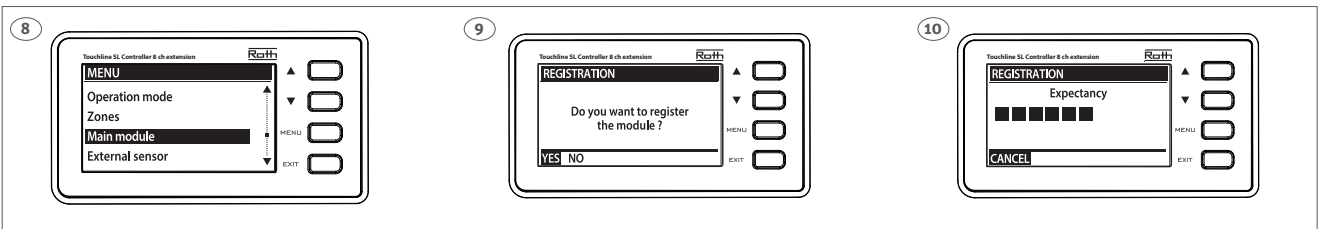

(D) Drücken Sie die Taste MENÜ auf dem Anschlussmodul Touchline® SL Extension und befolgen Sie die Bildschirmanweisungen. Das Anschlussmodul Touchline® SL Extension 1 zeigt die Kanäle 9-16 an. Das Anschlussmodul Touchline® SL Extension 2 zeigt die Kanäle 17-24 an usw.

(EN) Now press the MENU button on the Extension Controller and follow the screens. Roth Touchline® SL Extension Controller 1 will show the channels 9-16. Controller 2 channels 17-24 etc.

(ES) Pulse el botón MENÚ del módulo de conexión inalámbrica Roth Touchline® SL Extension y siga las instrucciones en pantalla.

(D) Funk-Anschlussmodul Touchline® SL Extension mit 8 Kanälen, 230 V
(EN) Roth Touchline® SL Controller 8 ch, extension, 230 V
(ES) Módulo de conexión inalámbrica Roth Touchline® SL Extension con 8 canales, 230 V

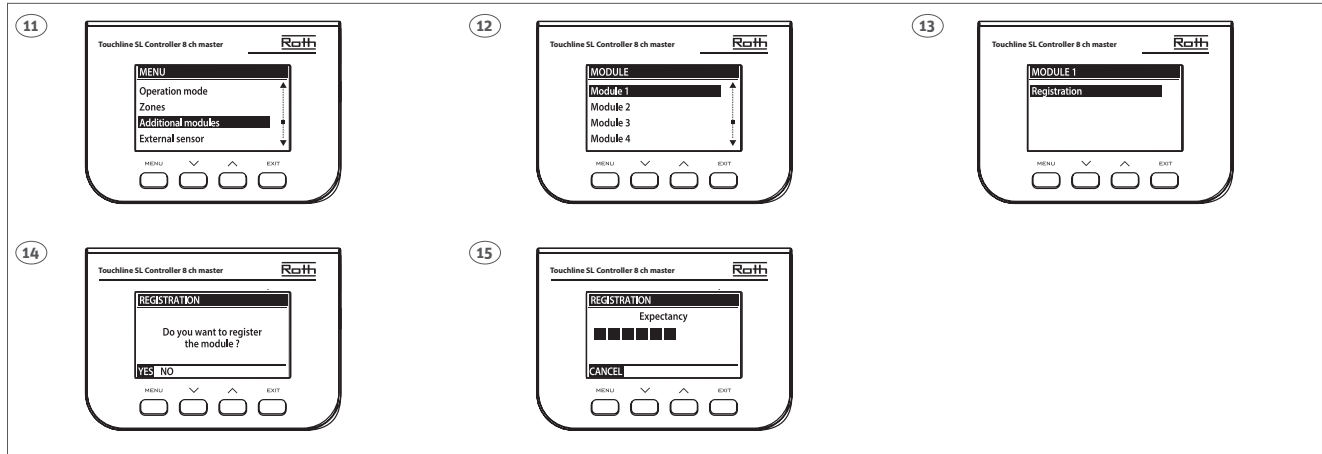

(D) Drücken Sie die Taste MENÜ auf dem Anschlussmodul Touchline® SL Master und befolgen Sie die Bildschirmanweisungen.

(EN) Now press the MENU button on the Roth Touchline® SL Controller master, and follow the screens.

(ES) Pulse el botón MENÜ del módulo de conexión inalámbrica Roth Touchline® SL Extension y siga las instrucciones en pantalla.

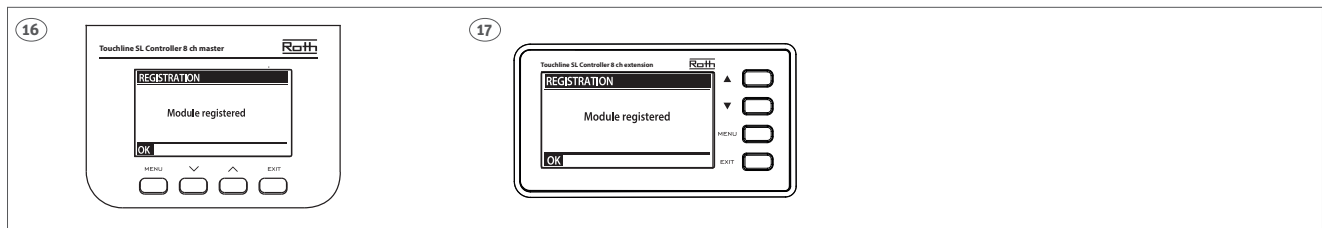

(D) Wenn die Geräte die Verbindung erkannt haben, wird „OK“ angezeigt. Drücken Sie auf „Menü“, um den Vorgang abzuschließen.

(EN) When the devices have registered the connection, “OK” is displayed. Finish by pressing “Menu”.

(ES) Una vez que las unidades detectan la conexión, se muestra „OK“. Pulse „Menü“ para finalizar el proceso.

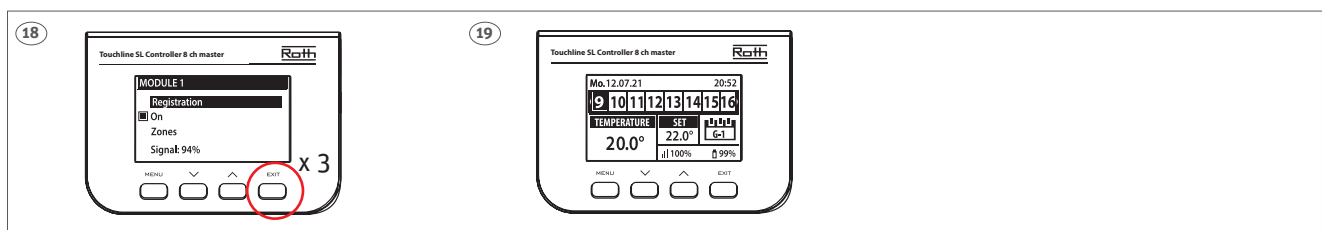

(D) Nach dem Sie das Anschlussmodul Touchline® SL Extension mit dem Anschlussmodul Touchline® SL Master verbunden haben, wird dieser Bildschirm angezeigt. Sie können nun alle Kanäle des Extension- und des Master Anschlussmoduls auf dem Hauptbildschirm sehen und konfigurieren. Wenn das Anschlussmodul Master über ein Roth Touchline® SL WIFI Internet Modul mit dem Internet verbunden ist, können Sie alle Kanäle zusätzlich über die Roth Touchline® SL App steuern und konfigurieren.

(EN) After registering the Roth Touchline® SL Controller, extension to the Roth Touchline® SL Controller, master this will be shown on the display. It is now possible to see all channels on both the Master and Extension Controller on the Master display. All channels can be operated from the Roth Touchline® SL Controller master or via the Roth Touchline® SL app if the Master Controller is connected to the internet via a Roth Touchline® SL WiFi Internet module.

(ES) Después de conectar el módulo de conexión inalámbrica Roth Touchline® SL Extension al módulo de conexión inalámbrica Roth Touchline® SL Master, aparecerá esta pantalla. Ahora puede ver en la pantalla principal todos los canales del módulo de extensión y del módulo de conexión maestro. Si el módulo de conexión maestro está conectado a Internet a través de un módulo de Internet WLAN Roth Touchline® SL, puede controlar todos los canales a través del módulo de conexión inalámbrica Roth Touchline® SL Master o de la App Roth Touchline® SL. Pulse el botón „MENÜ“ del módulo de conexión de extensión y siga las instrucciones en pantalla. El módulo de conexión inalámbrica Roth Touchline® SL Extension 1 muestra los canales 9-16. El módulo de conexión 2 muestra los canales 17-24, etc.

(D) Pumpen-Kontakt konfigurieren/(EN) Setting up pump contact/(ES) Configurar el contacto de la bomba

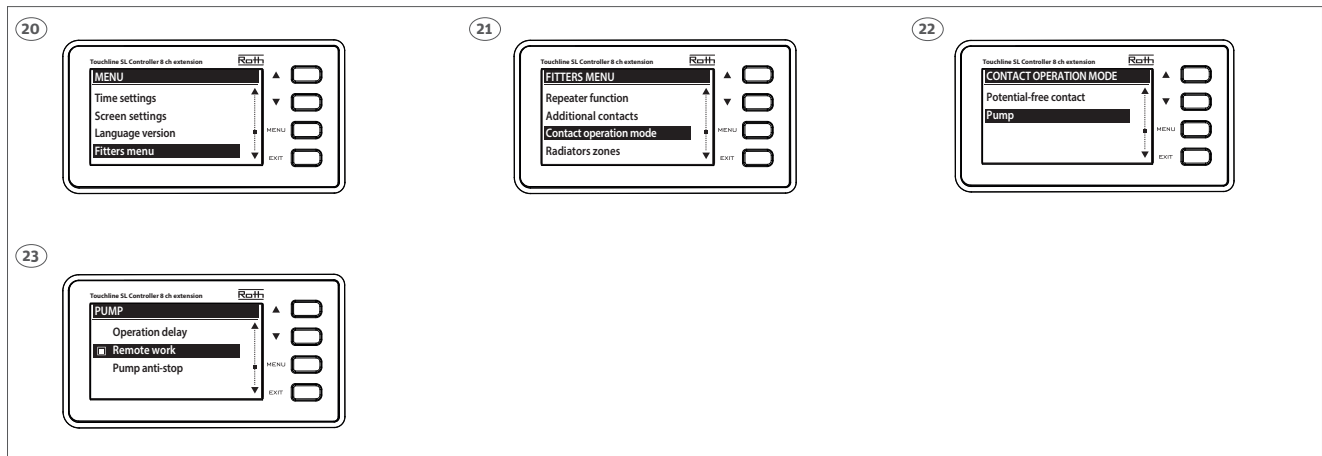

(D) Wenn Sie eine an das Anschlussmodul Touchline® SL Master angeschlossene, globale Pumpe über den Pumpenausgang steuern möchten, muss das Signal vom Anschlussmodul Touchline® SL Extension an das Anschlussmodul Touchline® SL Master übertragen werden. Befolgen Sie die Anweisungen auf dem Bildschirm, um das Anschlussmodul Touchline® SL Extension einzurichten.

(EN) If the pump output is to be used to control the global pump connected to the control unit - master, the signal must be transmitted from the control unit - extension to the master control unit. Follow the steps on the screens for setting og the the control unit - extension.

(ES) Si desea controlar una bomba global conectada al módulo de conexión maestro a través de la salida de la bomba, es necesario transmitir la señal desde el módulo de conexión de extensión al módulo de conexión maestro. Siga las instrucciones de la pantalla para configurar el módulo de conexión de extensión.

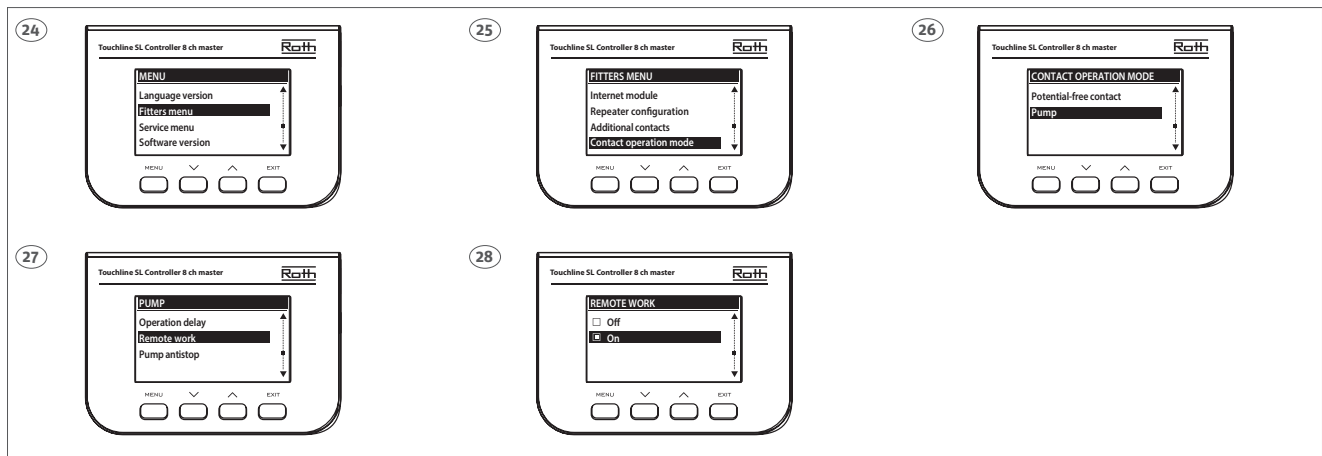

(D) Schließen Sie die Einrichtung auf dem Anschlussmodul Touchline® SL Master ab, indem Sie die Schritte auf den Bildschirmen befolgen.

(EN) Finish the setup on controller - master, follow the steps on the screens.

(ES) Complete la configuración en el módulo de conexión maestro siguiendo los pasos que aparecen en las pantallas.

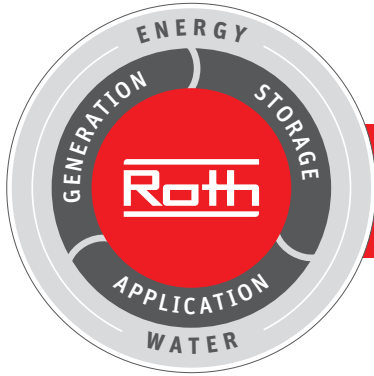

Roth energy and sanitary systems

Generation

- Solar energy systems <
- Heat pump systems <

Storage

- Storage systems for
- Drinking and heating water <
- Combustibles and biofuels <
- Rainwater and waste water <

Use

- > Radiant heating and cooling systems
- > Apartment stations
- > Pipe installation systems
- > Shower systems

Roth

ROTH WERKE GMBH
 Am Seerain 2
 D-35232 Dautphetal
 Telephone: +49 (0)6466/922-0
 Fax: +49 (0)6466/922-100
 Email: service@roth-werke.de
 www.roth-werke.de

